

# Führungssysteme

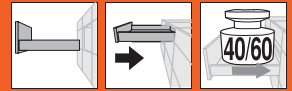

- ▶ MOVENTO
- ▶▶ Kupplungstechnik – Vollauszug

## MOVENTO mit BLUMOTION – 760H/766H



- Verdeckter Vollauszug mit integrierter **BLUMOTION** für sanftes und leises Schließen
- Synchronisierter Schwebelauf
- BLUMATIC-Selbstschließtechnik
- Werkzeuglose Seiten-, Höhen- und Neigungsverstellung
- Optionale werkzeuglose Tiefenverstellung
- Toleranzausgleich seitlich und in der Tiefe

### Platzbedarf

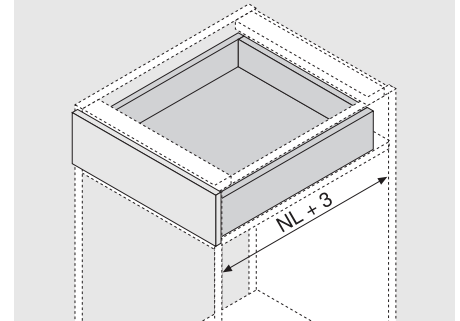

NL Nennlänge

### Bestellinformation

1	Führungen links/rechts	
<b>Nennlänge NL</b>	<b>40 kg</b>	<b>60 kg</b>
250 mm	760H2500B	
270 mm	760H2700B	
300 mm	760H3000B	
320 mm	760H3200B	
350 mm	760H3500B	
380 mm	760H3800B	
400 mm	760H4000B	
420 mm	760H4200B	
450 mm	760H4500B	766H4500B
480 mm	760H4800B	
500 mm	760H5000B	766H5000B
520 mm	760H5200B	766H5200B
550 mm	760H5500B	766H5500B
580 mm		766H5800B
600 mm	760H6000B	766H6000B
650 mm		766H6500B
700 mm		766H7000B
750 mm		766H7500B

3	Kupplung links/rechts		
	<b>Material</b>	<b>Farbe</b>	<b>Art.-Nr.</b>
	Kunststoff/Stahl	Orange	T51.7601
	Links und rechts bestellen		

### Zubehör

4	Tiefenverstellung links/rechts		
	<b>Material</b>	<b>Farbe</b>	<b>Art.-Nr.</b>
	Kunststoff	RAL 7037 Staubgrau	298.7600
	Nur für innenliegende Anwendungen		
	SERVO-DRIVE-Puffer integriert		
	Passend für Kupplung T51.7601		

12	Seitenstabilisierungs-Set	
	<b>Nennlänge NL</b>	<b>Art.-Nr.</b>
	Bis 400 mm	ZS7.400MU
	Bis 600 mm	ZS7.600MU
	Bis 750 mm	ZS7.750MU
	Zum Ablängen, passend für Korpusbreite KB 1400 mm	

### Schubkasten

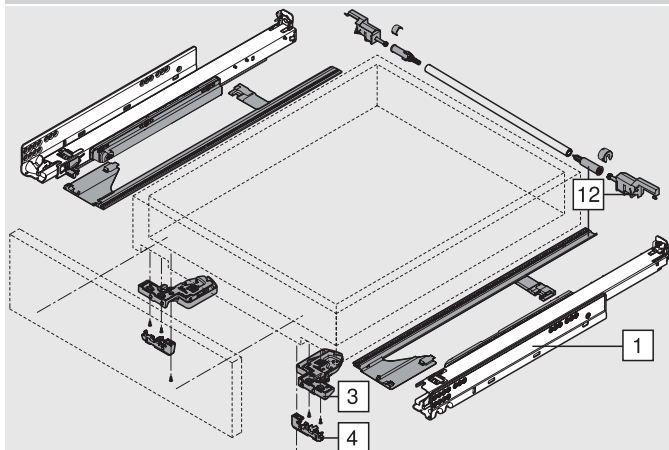

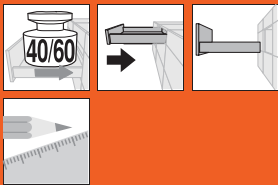

## MOVENTO mit BLUMOTION – 760H/766H

### Planung

#### Platzbedarf im Korpus

\* Siehe Befestigung der Korpus­schie­nen

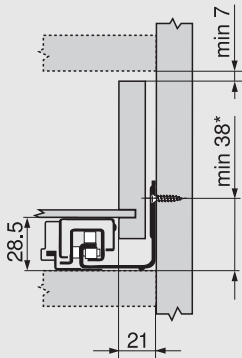

#### Schubkasten/Innenschubkasten

SKW Lichte Schubkastenweite  
LW Lichte Korpusweite

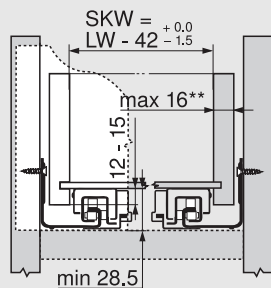

#### Schubkasten

SKL Schubkastenlänge  
NL Nennlänge  
\* Zusätzlich + 12 mm mit Seitenstabilisierung

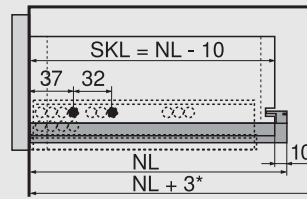

#### Innenschubkasten

ISKL Innenschubkastenlänge  
SKL Schubkastenlänge  
NL Nennlänge  
\* Zusätzlich + 3 mm mit Tiefenverstellung

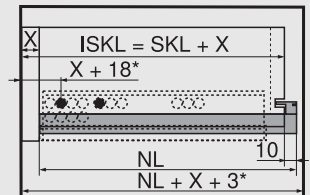

### Schraubposition der Korpus­schie­nen

#### Korpus­schie­ne 760H – 40 kg

Nennlänge NL (mm)

250, 270

300 - 350

380 - 520

550, 600

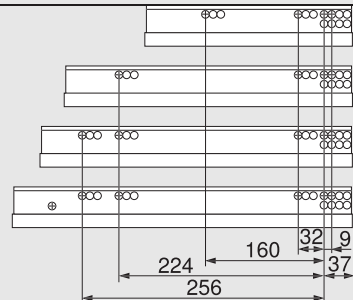

### Schubkastenbearbeitung

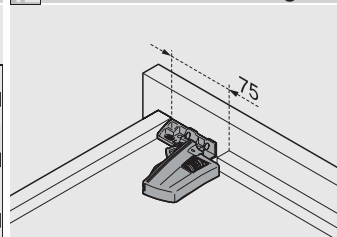

Bohrlehre T65.1000.02 verwenden

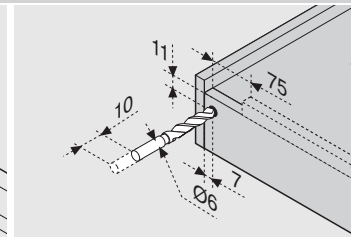

Bohrlehre T65.1000.02 verwenden

#### Korpus­schie­ne 766H – 60 kg

Nennlänge NL (mm)

450

500 - 600

650 - 750

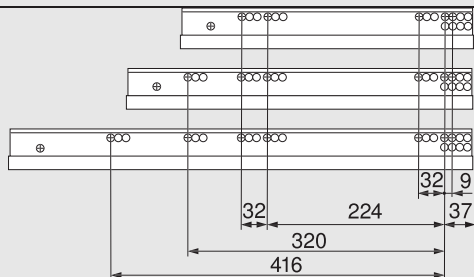

### Hinweis

\*\* Eingeschränkte Seitenverstellung bei 16 mm Seitenwanddicke des Schubkastens und gleichzeitig voller Toleranzausnutzung der lichten Schubkastenweite SKW

### Seitenhinweise

Übersicht – MOVENTO	459
Übersicht – SERVO-DRIVE für MOVENTO/ TANDEM	505
Übersicht – ORGA-LINE für MOVENTO/ TANDEM	583
Zubehör	464
Befestigung der Korpus­schie­nen	470
Montage, Demontage und Verstellung	471
Übersicht – Verarbeitungshilfen	605
Weitere techn. Informationen	684